

HOUPAČKA "MONTE CARLO"

CZ - UPOZORNĚNÍ

K sestavení houpačky jsou potřeba nejméně 2 osoby a vlastní nářadí.
Před sestavením se ujistěte, zda máte všechny díly potřebné ke složení (obr. 1)
Houpačka je konstruována pro 3 osoby
Houpačku umístěte tak, aby mezi ní a stěnou či dalšími předměty byla dostatečná vzdálenost.
Všechny ostré a nebezpečné předměty odstraňte z dosahu.
Houpačka musí být umístěna na rovinném a pevném povrchu tak, aby byla vyvážená a nedošlo k jejímu převržení.

Doporučujeme občas namažat pružné háky a závěsný mechanismus.
Pružiny, šrouby a další součásti závěsného mechanismu by se měly pravidelně kontrolovat kvůli opotřebení.

VAROVÁNÍ : Děti mohou houpačku používat pouze pod neustálým dohledem dospělé osoby !!!!!!!

1. Houpačku sestavte dle příloženého montážního návodu na rovinném a pevném povrchu, zbaveném všech předmětů, které by jí mohly poškodit.
NESESTAVUJTE NA MĚKKÉM A NEROVNÉM POVRCHU!!!
2. Houpačku umístěte daleko od ohně a hořlavých předmětů
3. Při houpání dodržujte následující pravidla:
 - a) ujistěte se, zda je houpačka na rovinném a pevném povrchu
 - b) nedevlejte nohy ani ruce mezi konstrukci a houpačí část - nebezpečí úrazu!!!!
 - c) odstraňte všechny předměty umístěné před a za houpačkou, které by bránily bezpečnému houpání
 - d) ujistit se, zda je houpačí část upevněna. Maximální vychýlení - 20° - jinak hrozí pád a zranění.
4. NOSNOST - 400 kg
5. Nenechte děti houpat bez dozoru dosp. osoby
6. Nejméně 1měsíčně zkontrolujte, zda jsou všechny šrouby řádně utaženy
7. Chraňte houpačku před deštěm a větrem
8. Houpačka není odolná vůči vlivům zimního období. Na podzim ji složte a dejte na chladné, suché místo.
9. Konstrukci houpačky ošetřete ochr.olejemi(silikon) alespoň 1-2x do roka - předcházení korozi konstrukce

HOUPAČKA "MONTE CARLO"

SK - UPOZORNENIE

Na zostavenie hoidačky sú potrebné najmenej 2 osoby, vlastné náradie, obrábkový návod
Pred zostavením sa uistite, či máte všetky diely potrebné na zloženie (obr. 1)
Hoidačka je kontrovaná pre 3 osoby.
Hoidačku umiestnite tak, aby medzi ňou a stenami a ďalšími predmetmi bola dostatočná vzdialenosť.
Všetky ostré a nebezpečné predmety z dosahu hoidačky odstráňte.
Hoidačka musí byť umiestená na rovinnom a pevnom povrchu, aby bola vyvážená a aby nedošlo k jej prevráteniu.

Odporúčame občas namazať pružné háky a závesný mechanizmus, aby sa znížilo trenie.
Pružiny, skrutky a ďalšie súčasti závesného mechanizmu by sa mali pravidelne kontrolovať kvôli opotrebovaniu.

Varovanie: Deti môžu používať hoidačku len pod neustálym dozorom dospelého !!!!

1. Hoidačku zostavte podľa príloženého obrábkového návodu na rovinnom a pevnom povrchu, zbavenom všetkých predmetov, ktoré by ju mohli poškodiť
NEZOSTAVUJTE NA MÄKKOM A NEROVNOM POUVRCHU!!!
2. Umiestnite ďaleko od ohňa a horľavých predmetov
3. Pri hoidaní dodržajte nasledujúce pravidla:
 - a) rovinný a pevný povrch
 - b) nedevľajte nohy ani ruky medzi kontrukciu a hoidačí diel - nebezpečie úrazu!!!!
 - c) odstráňte všetky predmety umiestené pred a za hoidačkou, ktoré by bránily bezpečnému hoidaniu
 - d) ujaist' sa, zda je hoidačí časť upevněna. Maximální vychýlení - 20° - jinak hrozí pád a zranění.
4. NOSNOST - 400 kg
5. Nenechte děti houpat bez dozoru dosp. osoby
6. Nejmennej 1mesiacne skontrolujte, či sú všetky skrutky riadne dotiahnuté
7. Chraňte pred silným vetrom
8. Hoidačka nie je odolná voči vplyvom zimného obdobia. Na jesen ju složte a dajte na chladné, suché miesto
9. Kontrukciu hoidačky ošetrite ochr.olejomi(silikon)jaapoň 1-2x do roka-predchádzanie korozi kontrukcie

Monte Carlo

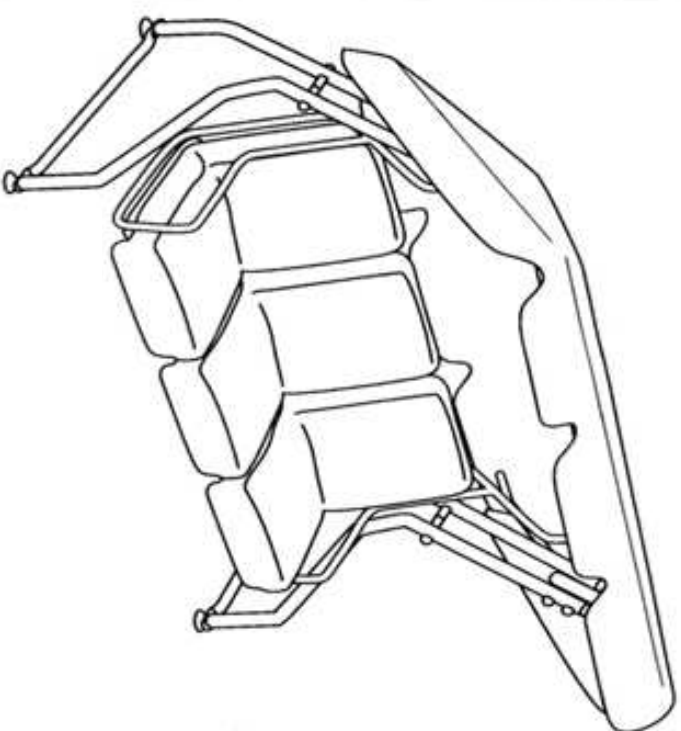

HOUPAČKA MONTE CARLO

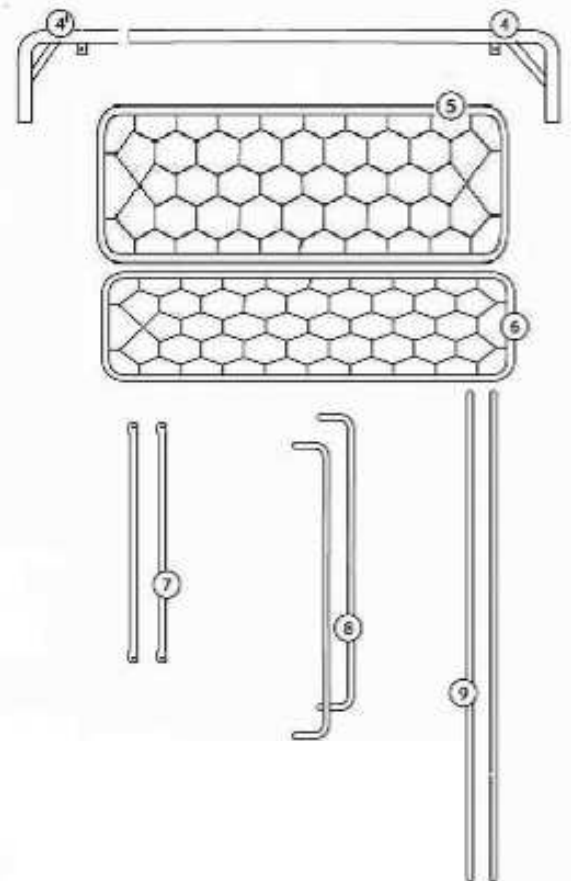
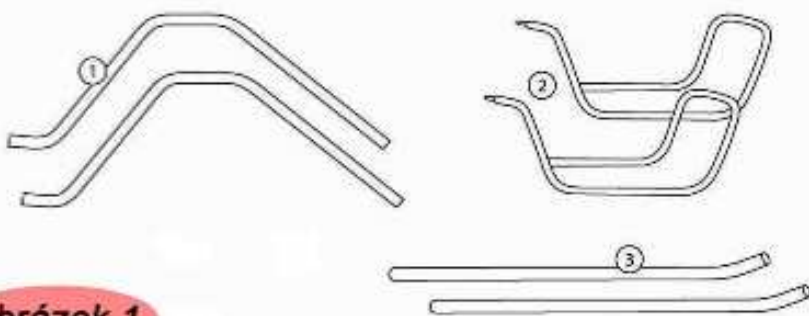
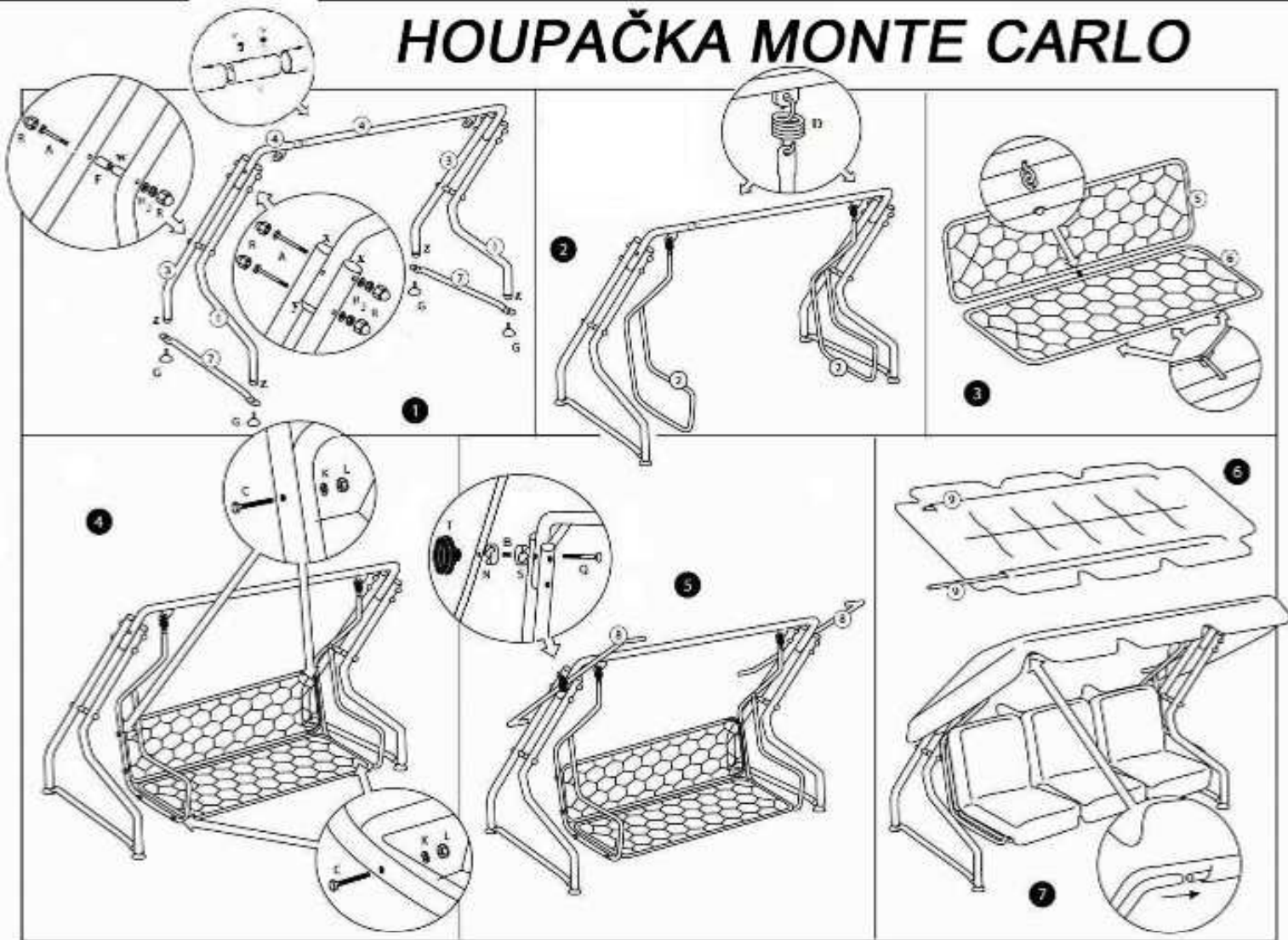

obrázek 1

A	6x (M8 x 130)	H	6x (M8)	N	2x
C	8x (M6x60)	J	6x (M8)	Q	2x (M6x70)
D	2x	K	10x (M6)	R	12x
F	2x (115x20)	L	10x (M8)	S	2x
W	2x (115x25)			T	2x (M6)
G	4x (M8)			U	
V	2x (M5)	X	4x 11 44	B	2x
		Y	2x 11 38	Z	4x (M8, 11 44)