

NÁVOD K OBSLUZE – AB TRAINER – D29872



Děkujeme za zakoupení fitness výrobku v našem obchodě. Pečlivě prostudujte následující návod a uschovejte ho pro pozdější nahlédnutí. Pokud budete výrobek někomu půjčovat, vždy mu ho dejte i s manuálem. Produkt není určen pro komerční využití.

VŠEOBECNÉ UPOZORNĚNÍ:

Stroj opatrně vybalte z kartonu, rozložte jeho jednotlivé části a zkontrolujte, že balení obsahuje všechny části. Zkontrolujte také, že všechny části jsou nepoškozené. Pokud sestavíte produkt z vadného dílu a dojde následně k jeho poškození, nelze na něj uplatnit reklamaci.

Doporučujeme, aby Vám při montáži asistoval druhý dospělý člověk.

Před prvním použitím výrobku zkontrolujte, že všechny šrouby a další spoje jsou správně umístěné a šrouby dotažené. Tuto kontrolu dělejte pravidelně, aby se některý ze šroubů neuvolnil a nedošlo k poškození stroje, popř. ke zranění cvičícího. **UPOZORNĚNÍ!** Bezpečnost produktu lze zachovat pouze pravidelnou kontrolou správně sestaveného stroje a jeho průběžného opotřebení.

Tento stroj je určen pouze pro osobní použití.

Cviky provádějte pouze na své fyzické úrovni, nikdy se nepřepínejte. Pokud pocítíte bolesti či nepohodlí ihned přestaňte cvičit.

Udržujte stroj v bezpečné vzdálenosti od dětí a domácích zvířat. Během cvičení se nesmí v okolí pohybovat děti bez dozoru ani domácí zvířata, mohlo by dojít k jejich zranění.

Před zahájením každého nového cvičení, byste se měli poradit se svým lékařem, zda je pro Vás toto cvičení vhodné. Doporučujeme projít testem kompletního fyzického vyšetření.

Během cvičení dávejte pozor na ruce, končetiny, volné oblečení a dlouhé vlasy, aby se nezapletly do stroje.

Neumisťujte **ŽÁDNÉ** ostré předměty v okolí přístroje!

Nikdy nepoužívejte stroj, pokud nefunguje správně. V tu chvíli se obraťte na dodavatele.

ÚDRŽBA A PÉČE:

Stroj pravidelně kontrolujte, jednak jestli jsou všechny části správně umístěné a šrouby správně a dostatečně zašroubované. Dále kontrolujte opotřebení stroje.

Vadné díly ihned vyměňte a do té doby stroj nepoužívejte.

Vždy pečlivě kontrolujte pohyblivé komponenty, jako jsou lanka, kladky atd.

SEZNAM DÍLŮ:

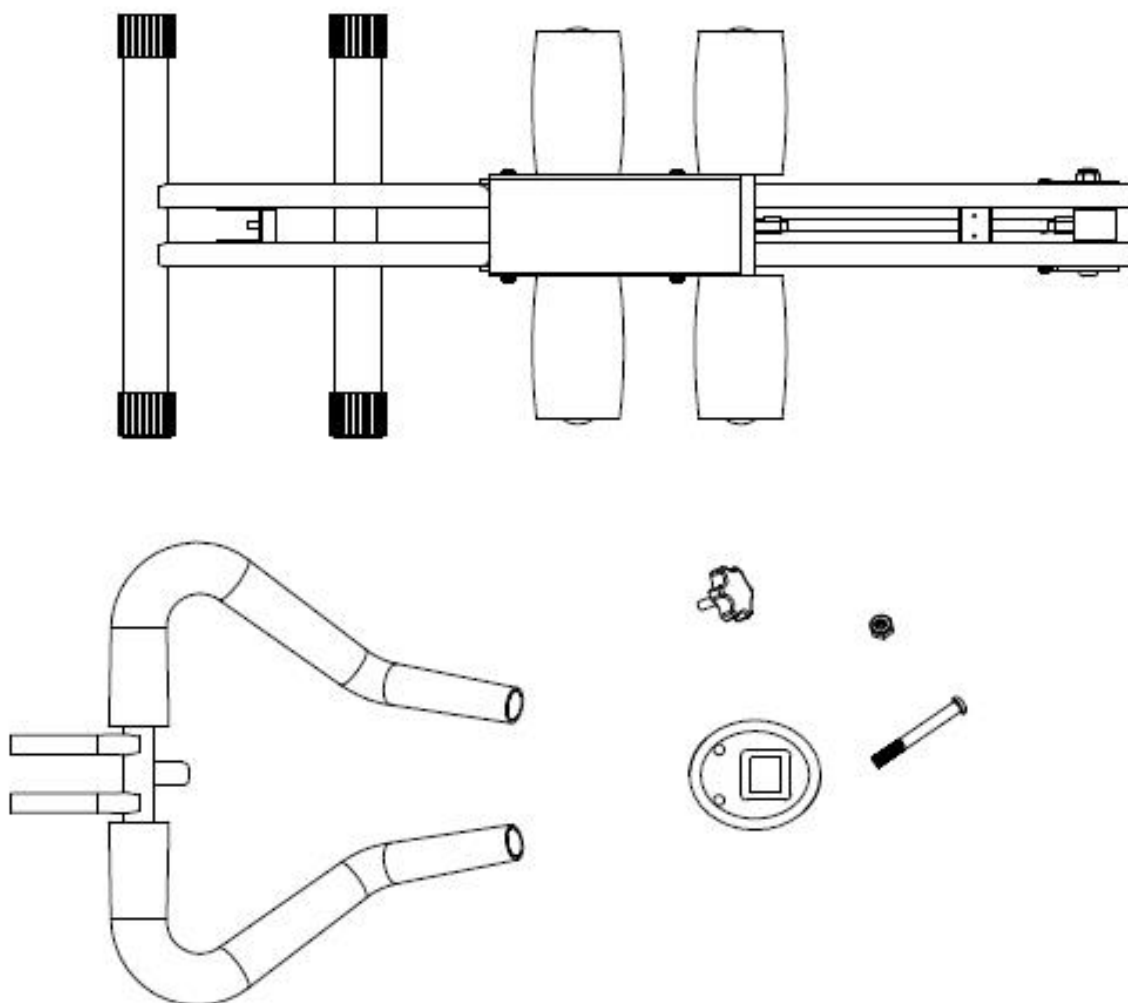

Číslo	Popis	Mn.	Číslo	Popis	Mn.
1	Hlavní rám	1	2	Rukojeť	1
3	Kolečko/knoflík	1	4	Počítadlo	1
5	Šroub	1	6	Matka	1

SESTAVENÍ STROJE:

1. KROK

Složte hlavní rám (1) a otočte kolečkem (3) do hlavního rámu.

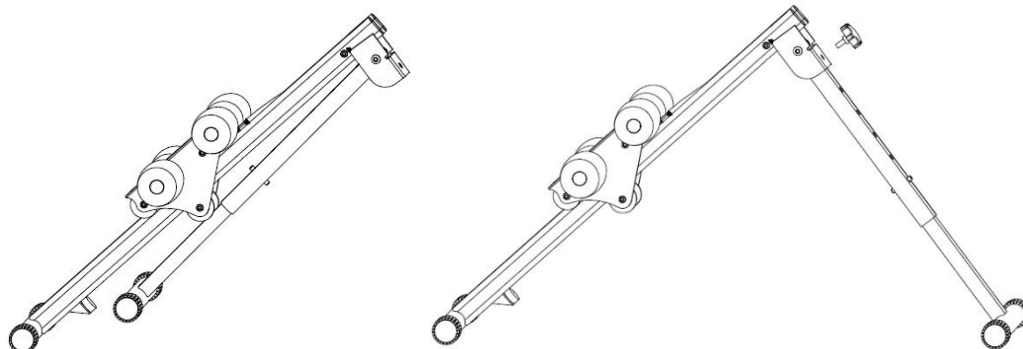

2. KROK

Vložte rukojeť (2) do hlavního rámu (1) a zajistěte šroubem (5) a maticí (6).

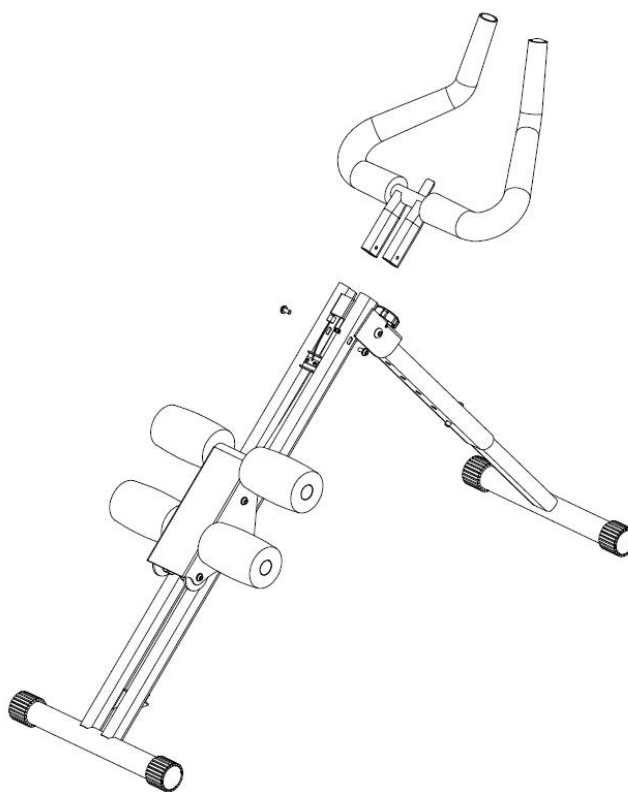

3. KROK

Připevněte počítadlo (4) na rukojeť (2) a připojte kabel k rukojeti (2).

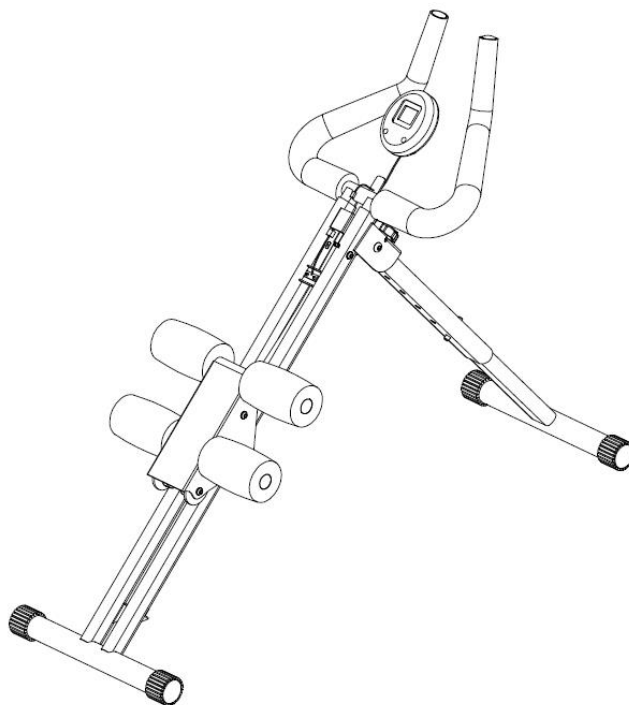

4. KROK

Váš AB TRAINER je nyní připraven.

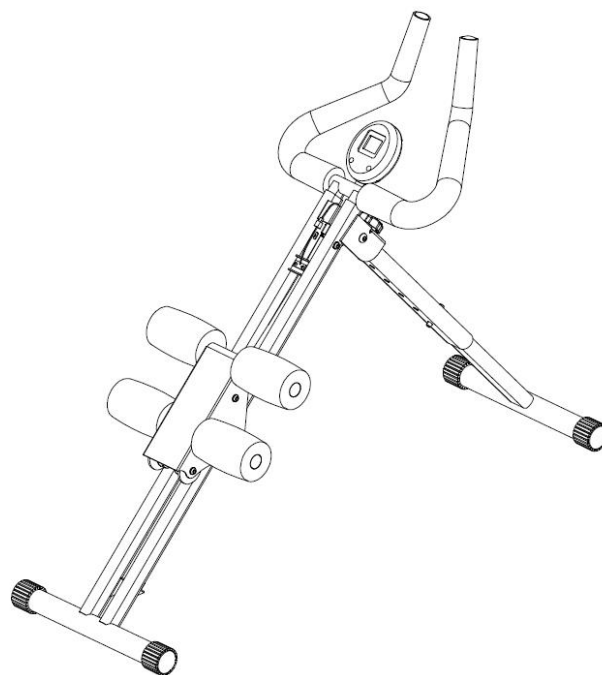

5. KROK

Pro složení stroje, aby byl lépe skladný, uvolněte šroub (3) z hlavního rámu (1) a vyklopte jednotku.

