

NÁVOD NA OBSLUHU

SK

comfee by Midea

| | |
|-------------------------------------|----|
| INFORMÁCIE | 2 |
| BEZPEČNOSTNÉ POKYNY | 2 |
| PRED UVEDENÍM DO PREVÁDZKY | 5 |
| PREVÁDZKOVÁ TEPLOTA | 6 |
| OPIS PRÍSTROJA | 7 |
| DISPLEJ VNÚTORNÉHO PRÍSTROJA | 8 |
| MANUÁLNA PREVÁDZKA | 9 |
| OPTIMÁLNA PREVÁDZKA | 9 |
| NASTAVENIE SMERU PRÚDU VZDUCHU | 10 |
| UMIESTNENIE A UVEDENIE DO PREVÁDZKY | 12 |
| ČISTENIE | 16 |
| STAROSTLIVOSŤ A SKLADOVANIE | 19 |
| RADY K OBSLUHE | 20 |
| RIEŠENIE PROBLÉMOV | 22 |
| PREDAJNÉ PODMIENKY | 24 |
| ZÁRUČNÁ PODMIENKA | 24 |

NÁVOD NA OBSLUHU

INFORMÁCIE



Vážený zákazník,

ďakujeme Vám, že ste si zakúpili výrobok, ktorý bol vyvinutý a testovaný pre najvyššie nároky. Pred prvým uvedením do prevádzky si podrobne prečítajte návod na obsluhu a pred montážou prístroja si podrobne prečítajte návod na inštaláciu, aby ste presne spoznali všetky funkcie tohto prístroja. Návod na obsluhu si odložte pre prípad neskoršej referencie.

Táto príručka obsahuje množstvo užitočných informácií a upozornení o správnom používaní a údržbe klimatizácie. V časti Riešenie problémov nájdete rady ohľadom často sa vyskytujúcich problémov. Pred skontaktovaním zákazníckeho servisu si najprv prezrite tieto rady.

Pozor

1. Všetky montážne, opravárske a údržbárske práce musí vykonať autorizovaná odborná prevádzka podľa inštalčných predpisov platiacich v danej krajine.
2. Klimatizácia nesmie byť obsluhovaná malým deťmi ani oslabenými osobami bez cudzieho dozoru.
3. Nenechávajte deti samé v blízkosti klimatizácie, mohli by ju považovať za hračku.

BEZPEČNOSTNÉ POKYNY

Bezpodmienečne dodržiavajte ďalej uvedené upozornenia, aby si užívateľ a iné osoby nespôsobili žiadne zranenia a aby ste predišli vecným škodám. Nesprávna obsluha z dôvodu nedodržiavania príslušných pokynov môže viesť k zraneniam alebo škodám.

1. Pripojte prístroj k správnejmu prívodu prúdu. V opačnom prípade môže dôjsť k úderu elektrického prúdu alebo k požiaru z dôvodu vzniku tepla.
2. Prístroj nesmiete uvádzať do prevádzky alebo vypínať zapínaním a vypínaním napájania. Za určitých okolností to môže spôsobiť úder elektrickým prúdom resp. požiar z dôvodu vysokej tvorby tepla.
3. V žiadnom prípade nepoškodzujte sieťový kábel a nepoužívajte žiadny nešpecifikovaný kábel. Dôsledkom by mohol byť požiar alebo úder elektrickým prúdom.
4. Nemeňte dĺžku sieťového kábla a nepripájajte do zásuvky žiadne iné prístroje. Za určitých okolností to môže spôsobiť úder elektrickým prúdom resp. požiar z dôvodu vysokej tvorby tepla.

5. Prístroj neobsluhujte mokrými rukami ani vo vlhkom prostredí. Dôsledkom by mohol byť požiar alebo úder elektrickým prúdom.
6. Prúd vzduchu nenastavujte priamo na osoby nachádzajúce sa v miestnosti. Mohli by ste tým ovplyvniť ich zdravie.
7. Vždy sa postarajte o účinné uzemnenie. Bez uzemnenia prístroja môžete utrpieť úder elektrickým prúdom.
8. Postarajte sa, aby sa na elektrické komponenty nedostala voda. Inak by to mohlo spôsobiť výpadok zariadenia alebo úder elektrickým prúdom.
9. Vždy zabudujte odpojovač a pre klimatizáciu používajte vlastný obvod prúdu. Nedodržiavanie týchto upozornení môže mať za následok požiar alebo úder elektrickým prúdom.
10. Pri nezvyčajných zvukoch, pachoch alebo dyme vychádzajúcich z prístroja prerušte napájanie. Inak by mohlo dôjsť k požiaru alebo úderu elektrickým prúdom.
11. Nepoužívajte uvoľnené ani poškodené zásuvky. Inak by mohlo dôjsť k požiaru alebo úderu elektrickým prúdom.
12. Prístroj nikdy neotvárajte počas prevádzky. Mohlo by to spôsobiť úder elektrickým prúdom.
13. Umiestnite prístroj v dostatočnej vzdialenosti od strelných zbraní. Mohlo by dôjsť k požiaru.
14. Nekladte sieťový kábel do blízkosti vykurovacích telies. Inak by mohlo dôjsť k požiaru alebo úderu elektrickým prúdom.
15. Neosadzujte sieťový kábel do blízkosti horľavých plynov alebo látok, ako benzínu, benzínu na pranie, riedidiel a pod. Hrozí nebezpečenstvo výbuchu alebo požiaru.
16. Ak sa na inom prístroji vyskytol únik plynu, vyvetrajte pred uvedením klimatizácie do prevádzky vyvetrajte izbu. Hrozí nebezpečenstvo výbuchu a požiaru, ako aj nebezpečenstvo popálení.
17. Nepokúšajte sa prístroj demontovať ani upravovať. Mohlo by to mať za následok výpadok prístroja alebo úder elektrickým prúdom.
18. Pri výmene vzduchového filtra sa nesmiete dotknúť kovových dielov prístroja. Mohlo by to spôsobiť poranenia.
19. Prístroj nečistite vodou. Mohla by sa dostať do prístroja a zničiť izoláciu. Za určitých okolností by to mohlo mať za následok úder elektrickým prúdom.
20. Ak prevádzkujete klimatizáciu spolu so sporákom resp. podobnými prístrojmi, vyvetrajte dobre izbu. Bez dostatočného vetrania môže dôjsť k nedostatku kyslíka.
21. Prístroj nesmiete čistiť pri zapnutom prívode prúdu, keďže by to inak mohlo spôsobiť požiar alebo úder elektrickým prúdom.
22. Nevystavujte domáce zvieratá ani izbové rastliny priamemu prúdu vzduchu prístroja. Zvieratá a rastliny by mohli priamom prievane trpieť.
23. Prístroj nepoužívajte na iné účely, než na aké je určený. Túto klimatizáciu nepoužívajte na konzervovanie presných prístrojov, potravín, domácich zvierat, rastlín a pod.
24. Počas búrky alebo víchrice prerušte prevádzku a zatvorte okná. Pri prevádzke s otvorenými oknami môže za určitých okolností dôjsť k navlhnutiu vnútorného priestoru a nábytku.
25. Ak chcete prerušiť prívod prúdu, neťahajte za kábel, ale za sieťový konektor. Ak nebudete postupovať podľa tohto návodu, môžete prístroj poškodiť alebo spôsobiť úder elektrickým prúdom.

-
26. Ak prístroj dlhšiu dobu nepoužívate, vypnite hlavný spínač. V opačnom prípade by mohlo dôjsť k výpadku prístroja alebo k požiaru.
 27. Skontrolujte, či sa v oblasti okolo otvorov na vstup vzduchu alebo v kanále na výstup vzduchu nenachádzajú žiadne prekážky. V opačnom prípade by mohlo dôjsť k výpadku prístroja alebo k nehode.
 28. Pravidelne skontrolujte, či nie je poškodený montážny nosník vonkajšieho prístroja dlhšie trvajúcimi poveternostnými vplyvmi. Ak je nosník poškodený, hrozí nebezpečenstvo, že prístroj spadne a následne sa poškodí.
 29. Filter čistite pravidelne každé dva týždne. Vždy ho opäť opatrne vložte dnu. Pri prevádzke prístroja bez filtra môže dôjsť k výpadku prístroja.
 30. Nepoužívajte žiadne silné rozpúšťadlá, napr. vosky alebo riedidlá. Prístroj čistite iba jemnou handričkou. Mohlo by to ovplyvniť výzor prístroja farebnou zmenou prístroja alebo škrabancami na jeho povrchu.
 31. Na sieťový kábel nekladte žiadne ťažké predmety a dbajte na to, aby nedošlo k pomliaždeniu kábla. Hrozí nebezpečenstvo požiaru alebo úderu elektrickým prúdom.
 32. Nepite vodu, ktorá príp. kvapká z prístroja. Nečistoty obsiahnuté vo vode by mohli spôsobiť choroby.
 33. Pri rozbaľovaní a montáži prístroja postupujte opatrne. Ostré hrany môžu viesť k poraneniám.
 34. Ak sa do prístroja dostane voda, vypnite ho a prerušte odpojovačom obvod prúdu. Zavolajte servisného technika.
 35. Použitie v obslužných izbách: Klimatizácie nie sú zo zásady vhodné na použitie v obslužných izbách. Prístroj však môžete dodatočne vybaviť. Obráťte sa na autorizované odborné stredisko.
 36. Nikdy sa prístroj nepokúšajte sami namontovať alebo vymontovať, resp. ho znovu zamontovať. Neodborné použitie môže viesť k netesnostiam – všetky montážne práce musí vždy vykonať odborník.

PRED UVEDENÍM DO PREVÁDZKY

1. Montáž musí vykonať autorizovaná prevádzka pre chladiacu a klimatickú techniku.
2. Skontrolujte, či je prístroj správne spojený s podkladom.
3. Nepoužívajte prístroj s chybným alebo neštandardizovaným sieťovým káblom.
4. Nepoužívajte prívod prúdu klimatizácie spolu s inými predmetmi.
5. Sieťový konektor nepoužívajte s predlžovacím káblom.
6. Prístroj nikdy nevypínajte vytiahnutím sieťového konektora.

SK

Čistenie a údržba

1. Pri rozbaľovaní, čistení a výmene filtra buďte opatrní. Ostré hrany môžu viesť k poraneniam.
2. Nečistite prístroj vodou, keďže sa mohla dostať dnu a zničiť izolácie. Za určitých okolností by to mohlo mať za následok úder elektrickým prúdom.
3. Pred čistením prístroja skontrolujte, či je vypnutý prúd.

Servis

Ohľadom opravy a servisu sa obráťte na autorizované odborné stredisko.

Aby ste zabezpečili bezporuchovú prevádzku tohto výrobku, vyžaduje si prístroj údržbu minimálne raz do roka.

Prosím nezabudnite, že:

1. Všetky údržbárske, servisné a opravárske práce musí vykonávať odborný personál pre chladiacu a klimatizačnú techniku.
2. Samozrejme treba postupovať podľa plánu údržby.
3. Neodborné opravy alebo práce vykonané z vlastnej iniciatívy ako aj dorešpektovanie údržbárskych pokynov vedú k úplnej strate záruky.
4. To isté platí pre nedodržanie časovo predpísaných údržbárskych intervalov.
5. Uschovajte si doklady o vykonaných kontrolách.
6. Miesto na montáž vyberte tak, aby bol prístroj bez problémov k dispozícii aj pre budúce údržbárske a opravárske práce. Ak nie je prístroj dostupný z podlahy, môžu za určitých okolností vzniknúť dodatočné náklady, ktoré nie sú obsiahnuté v záruke.

PREVÁDZKOVÁ TEPLOTA

| Teplota / Režim | Chladienie | Vykurovanie | Vlhčenie |
|--|---------------|-----------------|---------------|
| Izbová teplota | 17 °C ~ 32 °C | 17 °C ~ 30 °C | 17 °C ~ 32 °C |
| Vonkajšia teplota | 18 °C ~ 43 °C | -7 °C ~ +24 °C | 18 °C ~ 43 °C |
| Vonkajšia teplota pre modely s PTC vykurovaním (doplnkové príslušenstvo) | 18 °C ~ 43 °C | -15 °C ~ +24 °C | 18 °C ~ 43 °C |

POZOR

1. Ak klimatizáciu prevádzkujete mimo hore uvedeného tolerančného rozpätia, aktivujú sa za určitých okolností niektoré ochranné funkcie, ktoré vedú k abnormálnemu fungovaniu prístroja.
2. Relatívna vlhkosť vzduchu v izbe pod 80 %. Ak klimatizáciu prevádzkujete pri vyššej vlhkosti vzduchu, môže sa na povrchu prístroja usadzovať kondenzát. V tomto prípade nastavte vertikálny vetrací kanál na najväčší možný uhol (kolmo k podlahe) a nastavte režim vetrania „HIGH“.
3. Optimálny výkon prístroja je dosiahnutý v rámci rozsahu prevádzkovej teploty udaného v tabuľke.

OPIS PRÍSTROJA

VNÚTORNÁ JEDNOTKA

- ① Predná platňa
- ② Vstup vzduchu
- ③ Vzduchový filter
- ④ Výstup vzduchu
- ⑤ Horizontálna mriežka prúdu vzduchu
- ⑥ Vertikálna mriežka prúdu vzduchu
- ⑦ Pole zobrazenia
- ⑧ Prijímač signálu diaľkového ovládania
- ⑨ Diaľkové ovládanie

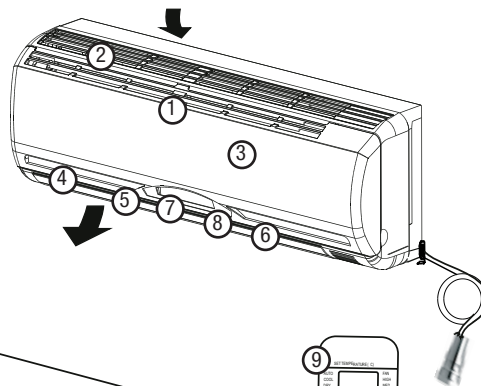

VONKAJŠIA JEDNOTKA

- ⑩ Vstup vzduchu
- ⑪ Výstup vzduchu

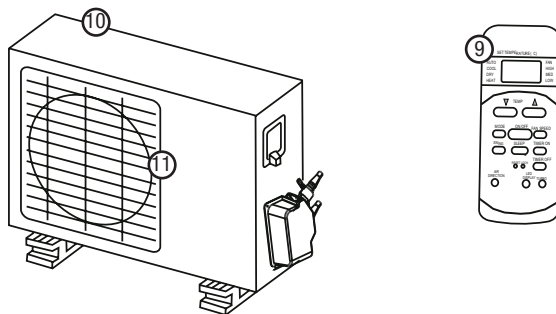

Keď prístroj uvediete do prevádzky, začne blikať kontrolka obsluhy (5 x / sek.).

UPOZORNENIE

Všetky obrázky v tejto príručke slúžia iba pre podrobnejšie vysvetlenie. Vzhľad klimatizácie, ktorú ste si zakúpili, sa preto môže odlišovať od týchto obrázkov.

V prípade pochybností je smerodajný skutočný tvar prístroja.

DISPLEJ VNÚTORNÉHO PRÍSTROJA

Pole zobrazenia vnútorného prístroja sa môže líšiť v závislosti od modelu.

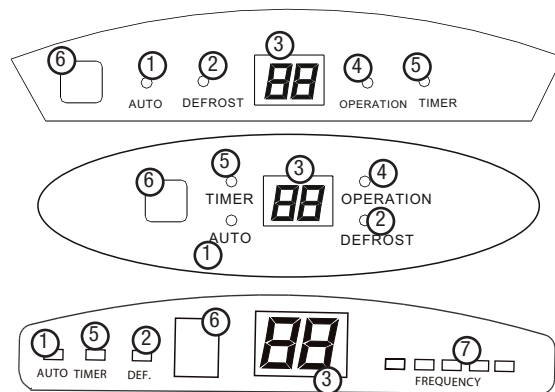

- ① **AUTO** indikátor
Indikátor svieti, keď je prístroj v prevádzkovom režime AUTO.
- ② **ODMRAZOVANIE** indikátor (iba modely s chladením a vykurovaním)
Indikátor svieti, keď prístroj automaticky spustí odmrazovaciu funkciu alebo keď je v prevádzkovom režime vykurovania aktivovaná funkcia teplého vzduchu.
- ④ **TEPLOTA** indikátor
Zobrazuje nastavenú teplotu, keď je prístroj v prevádzke.
- ④ **PREVÁDZKA** indikátor
Indikátor bliká po zapnutí prúdu a rozsvieti sa, keď je prístroj v prevádzke.
- ⑤ **ČASOVAČ** indikátor
Indikátor svieti, keď je časovač nastavený na „ON“.
- ⑥ **PRIJÍMAČ SIGNÁLU** diaľkového ovládania
- ⑦ **FREKVENCIA** Tento indikátor sa delí na päť oblastí.
Zobrazí sa frekvenčná oblasť vyvolávaná kompresorom.
Čím je frekvencia vyššia, tým viac oblastí je vysvietených.

MANUÁLNA PREVÁDZKA

V manuálnom režime prevádzky môžete indikátor dočasne riadiť manuálne, ak ste diaľkové ovládanie preložili alebo ak sú batérie prázdne.

- Otvorte prednú platňu a nadvihnite ju, až kým platňa nahlas nezaklapne v otvorenej polohe.
- Stlačte tlačidlo, až kým nebude svietiť indikátor AUTO. Prístroj je teraz spustený vo vynútenom automatickom režime (bežne nastavená teplota je 24 °C).
- Opäť zatvorte prednú platňu.

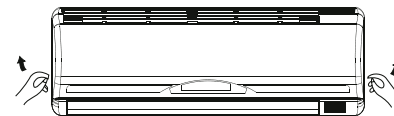

SK

POZOR

- Pri viacnásobnom stlačení tlačidla na manuálne ovládanie sa mení prevádzkový režim v nasledujúcom poradí: AUTO, COOL, OFF.
- Ak tlačidlo stlačíte dvakrát, prepne sa prístroj do núteného chladiaceho režimu. Tento režim je určený iba na testovacie účely.
- Tretím stlačením tlačidla zastavíte prístroj.
- Jednoducho opäť používajte diaľkové ovládanie, keď chcete znovu spustiť ovládanie diaľkovým ovládaním.

OPTIMÁLNA PREVÁDZKA

Dodržiavajte nasledujúce pokyny, aby ste dosiahli maximálny výkon prístroja:

- Nastavte správne prúd vzduchu tak, aby nesmeroval priamo na osoby.
- Nastavte teplotu na úroveň, pri ktorej sa cítite dobre. Nenastavujte prístroj na extrémne teploty.
- Pri režime COOL (Chladenie) alebo HEAT (Vykurovanie) zatvorte dvere a okná, aby nedošlo k ovplyvneniu výkonu prístroja.
- Použite tlačidlo TIMER ON na diaľkovom ovládaní, aby ste vybrali okamžik, kedy sa má klimatizácia zapnúť.
- Do blízkosti vstupu vzduchu nekladte žiadne predmety, keďže by to mohlo za určitých okolností ovplyvniť výkon klimatizácie a mať za následok výpadok funkcie.
- Vzduchový filter pravidelne čistite. Upchatý filter môže ovplyvniť chladiaci a vykurovací výkon.
- Prístroj neprevádzkujte so zatvoreným horizontálnym vetracím kanálom.

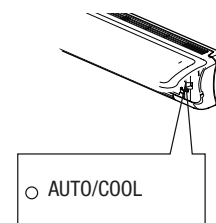

NASTAVENIE SMERU PRÚDU VZDUCHU

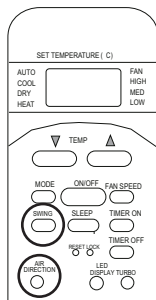

1. Smer prúdu vzduchu nastavte správne, aby nebolo ovplyvnené Vaše pohodlie a aby v miestnosti nevznikli žiadne teplotné rozdiely.
2. Horizontálny vetrací kanál nastavte diaľkovým ovládaním.
3. Vertikálny vetrací kanál nastavte ručne.

Nastavenie horizontálneho smeru prúdu vzduchu (nahor – nadol)

Klimatizácia horizontálny smer prúdu vzduchu nastaví automaticky s prevádzkovým režimom.

1. Túto funkciu zapnite počas prevádzky prístroja.
2. Podržte na diaľkovom ovládaní stlačené tlačidlo AIR DIRECTION, aby ste vetrací kanálik posunuli želaným smerom.
3. Nastavte horizontálny smer prúdu vzduchu do želanej polohy.
4. Pri každom nasledovnom uvedení do prevádzky sa horizontálny prúd vzduchu automaticky nastaví tým smerom, do ktorého sa posunul vetrací kanálik stlačením tlačidla AIR DIRECTION.

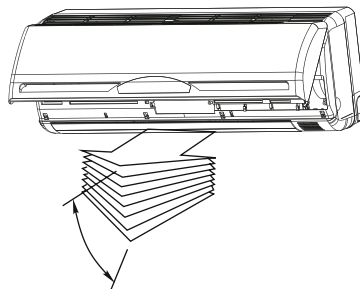

Nastavenie vertikálneho smeru prúdu vzduchu (vľavo-vpravo)

1. Vertikálny vetrací kanál nastavte ručne tak, že prestavíte páku doprava alebo doľava vedľa vertikálneho vetracieho kanála (v závislosti od modelu).
2. Dávajte pozor, aby sa Vaše prsty nedostali do dúchadla ani do horizontálneho vetracieho kanála a aby neboli vertikálne vetracie kanály poškodené.
3. Keď je klimatizácia vypnutá a horizontálny vetrací kanál sa nachádza v určitej polohe, posuňte páčku na ľavom (resp. pravom, podľa modelu) konci výstupu vzduchu do želanej polohy.

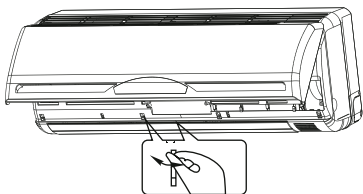

Automatická horizontálna zmena prúdu vzduchu

Túto funkciu zapnite počas prevádzky klimatizácie.

1. Na diaľkovom ovládaní stlačte tlačidlo SWING. Funkciu vypnete ďalším stlačením tlačidla SWING.
2. Stlačte tlačidlo AIR DIRECTION, aby ste vetrací kanál upevnili do želanej polohy.

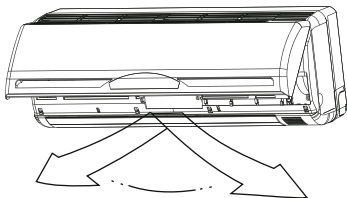



POZOR

1. Tlačidlá AIR DIRECTION a SWING sú deaktivované, keď nie je klimatizácia v prevádzke (resp. keď je aktívne nastavenie TIMER ON).
2. Klimatizácia by v chladiacej alebo sušiackej prevádzke nemala byť prevádzkovaná po dlhšiu dobu s prúdom vzduchu nasmerovaným smerom dole. V opačnom prípade sa v horizontálnom vetracom kanále môže naziberať kondenzovaná voda, ktorá by mohla kvapkať na podlahu alebo na nábytok.
3. Horizontálny vetrací kanál neprestavujte manuálne. K prestaveniu vždy použite tlačidlo AIR DIRECTION alebo SWING. Ak tento vetrací kanál nastavíte ručne, môže za určitých okolností pri prevádzke vykazovať chybnú funkciu. Pri výskyte takejto chybnej funkcie musíte prístroj vypnúť a znovu zapnúť.
4. Ak klimatizáciu ihneď opäť zapnete, nebude sa horizontálny vetrací kanál za určitých okolností pohybovať cca. 10 sekúnd.
5. Prístroj neprevádzkujte so zatvoreným horizontálnym vetracím kanálom.
6. Keď klimatizáciu prvýkrát zapojíte k napájaniu prúdom (prvé zapnutie prívodu prúdu), môže horizontálny vetrací kanál za určitých okolností vydávať desať sekúnd trvajúci zvuk. To je normálne a nejde o chybnú funkciu.

UMIESTNENIE A UVEDENIE DO PREVÁDZKY

Automatická prevádzka

1. Keď nastavíte automatický režim (AUTO) klimatizácie, zakaždým sa v závislosti od želaného nastavenia teploty a izbovej teploty automaticky aktivuje prevádzkový režim chladenia alebo vykurovania (iba u modelov s chladiacou a vykurovacou funkciou) resp. vetracia prevádzka.
2. Klimatizácia pritom izbovú teplotu automaticky nastaví na Vami zadanú hodnotu.
3. Ak si neželáte automatický režim, môžete želaný prevádzkový stav klimatizácie nastaviť aj manuálne.

Prevádzka Sleep

1. Stlačte na diaľkovom ovládaní tlačidlo SLEEP počas chladiacej, vykurovacej alebo automatickej prevádzky.
2. Klimatizácia nastavenú teplotu po jednej hodine automatiky zvýši (chladiaca prevádzka) resp. zníži (vykurovacia prevádzka) o $1\text{ }^{\circ}\text{C}$.
3. Po ďalšej hodine sa tento postup automaticky zopakuje.
4. Po 7 hodinách sa zariadenie vypne – sila dúchania sa automaticky reguluje.
5. Pri tejto prevádzke šetríte energiu pri klesajúcej teplote.

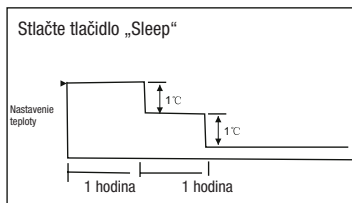

VYKUROVANIE

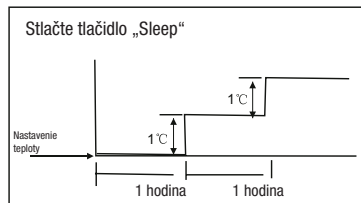

CHLADENIE

Odvlhčovacia prevádzka

1. Režimom „Odvlhčovanie“ sa v závislosti od rozdielu medzi nastavenou teplotou a skutočnou izbovou teplotou môže príp. automaticky nastaviť odvlhčovacia prevádzka.
2. Teplota je regulovaná pri súčasnom odvlhčovaní vzduchu tým, že sa zakaždým opakovane zapne alebo vypne chladenie alebo iba dúchadlo. Pre otáčky ventilátora sa zobrazí AUTO; navolia sa pritom nižšie otáčky.

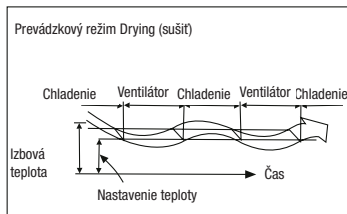

ENERGETICKY ŠETRNÉ VYKUROVANIE TEPELNÝM ČERPADLOM

Všetky COOLFIX dvojdielne klimatizácie a dvojdielne invertorové klimatizácie sú vybavené najmodernejšou technikou tepelných čerpadiel pre prevádzkový režim vykurovania. Tomuto ekologickému klimatickému systému patrí budúcnosť, keďže nie sú ako hnacia energia potrebné žiadne fosilné palivá. Namiesto toho odčerpávajú tepelné čerpadlá prevažnú časť potrebnej energie z okolia – teplo/energia sa iba prepravujú z jedného miesta na druhé. Na takúto prepravu je pre kompresor potrebný iba jeden hnací motor. Oproti tomu elektrický teplomet iba premieňa prúd na teplo/energiu v pomere jedna k jednej.

V princípe funguje tepelné čerpadlo ako klimatizácia s opačným určením cieľa. Zatiaľ čo klimatizácia obydliu odoberá teplo a odovzdáva ho von, čerpadlo odoberá teplo z vonku a odovzdáva ho do izby ako vykurovaciu energiu.

Na rozdiel od bežných vykurovacích systémov neprebíha v tepelnom čerpadle spaľovací proces, ale termodynamický obežný proces: Z dôvodu nízkeho bodu varu sa vyparuje médium cirkulujúce v systéme pod vplyvom absorbovanej teploty okolia a to aj pri vonkajších teplotách až do $-7\text{ }^{\circ}\text{C}$ (až do $-15\text{ }^{\circ}\text{C}$ ak je k dispozícii PTC vykurovanie).

Hnacia energia takisto privádzaná do systému má za následok zhustenie plynného chladiaceho média, zvýšením tlaku zároveň stúpne aj jeho teplota. V kondenzátore chladiace médium opäť skvapalnie, pričom vykurovaciemu médiu odovzdá privedenú hnaciu energiu a zároveň aj tepelnú energiu z okolia na vyššej tepelnej úrovni. Cirkulácia sa uzavrie tým, že dodatočne zapojený uvoľňovací ventil opäť zmierni tlak.

PTC vykurovanie (u niektorých modelov)

Positive Temperature Coefficient (anglicky pre kladný teplotný koeficient). Vonkajšia jednotka je vybavená vykurovacím káblom, ktorý sa automaticky ohrieva, keď vonkajšia teplota klesne pod určitú hodnotu. Tým sa zabráni tvorbe ľadu vo vaničke vonkajšej jednotky a umožní sa používanie klimatizácie až do vonkajšej teploty 15°.

Ionizátor (u niektorých modelov)

Anióny podnecujú cirkuláciu vzduchu, zlepšujú fungovanie pľúc a efektívne potláčajú ochorenia dýchacích ciest ako astmu a zápal pľúc.

Biofilter (u niektorých modelov)

Biofilter obsahuje špeciálne biologické enzýmy a ECO filter, ktorý zachytáva častice prachu a neutralizuje baktérie a hriby.

ČISTENIE

1. Pred čistením musíte vypnúť klimatizáciu a prerušiť napájanie prúdom.
2. Dávajte pozor, aby ste sa pri výmene filtra nedotkli kovových dielov prístroja. Ostrými hranami by ste si mohli spôsobiť rezné poranenia.
3. Na čistenie vnútra prístroja nepoužívajte vodu.
4. Voda môžu zničiť izoláciu, čo môže mať za následok úder elektrickým prúdom.
5. Lamely kondenzátora na vonkajšom prístroji treba podľa potreby vyčistiť kefkou a stlačeným vzduchom, minimálne však raz ročne.

Čistenie vnútorného prístroja a diaľkového ovládania

1. Utrite prístroj a diaľkové ovládanie suchou handričkou.
2. Ak je vnútorný prístroj silne zašpinený, použite na utretie handričku navlhčenú studenou vodou.
3. Prednú platňu vnútorného prístroja môžete odobrať a vyčistiť vodou. Následne platňu utrite suchou handrou.
4. Nepoužívajte na čistenie prístroja chemicky upravované utierky na riad alebo prach.
5. Na čistenie v žiadnom prípade nepoužívajte benzín na pranie, riedidlá, prášok na drhnutie ani iné rozpúšťadlá.
6. Tieto prostriedky môžu za určitých okolností poškodiť alebo zdeformovať plastový povrch prístroja.

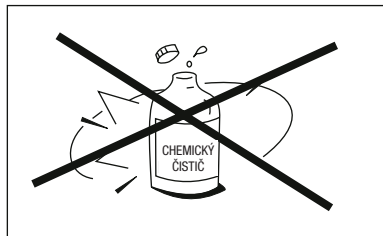

Čistenie vzduchového filtra

1. Pri zašpínom vzduchovom filtri sa zníži chladiaci výkon klimatizácie.
2. Filter preto čistite každé dva týždne.
3. Nadvihnite prednú platňu vnútorného prístroja, až kým platňa v otvorenej polohe nahlas nezaklapne (③).
4. Zľahka nadvihnite vzduchový filter za rukoväť, aby ste ho vybrali z držiaka filtra a vytiahnite ho smerom dole. Vyberte vzduchový filter z vnútorného prístroja (④).
5. Vyčistite vzduchový filter vysávačom alebo ho umyte vo vode.
6. Následne nechajte filter vyschnúť na chladnom mieste.

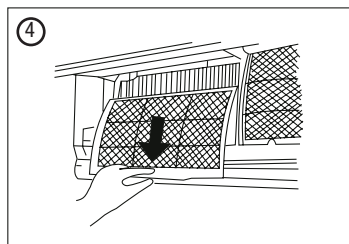
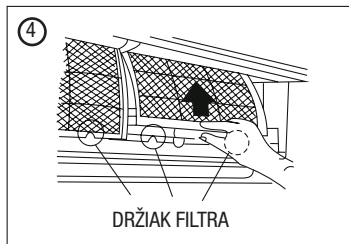
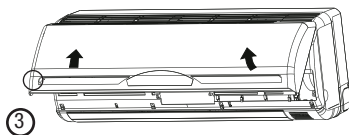

Čistenie filtra na čistenie vzduchu

1. Vyberte filter na čistenie vzduchu z rámu držiaka. (Postup pri vkladaní a vyberaní filtra na čistenie vzduchu sa odlišuje vždy v závislosti od modelu – pozri obrázky ① a ②).
2. Vyčistite filter na čistenie vzduchu minimálne raz za mesiac a každých 4 až 5 mesiacov vymeňte filter.
3. Filter vyčistíte vysávačom a nechajte ho vyschnúť na studenom mieste (③).
4. Opäť vložte filter na čistenie vzduchu.

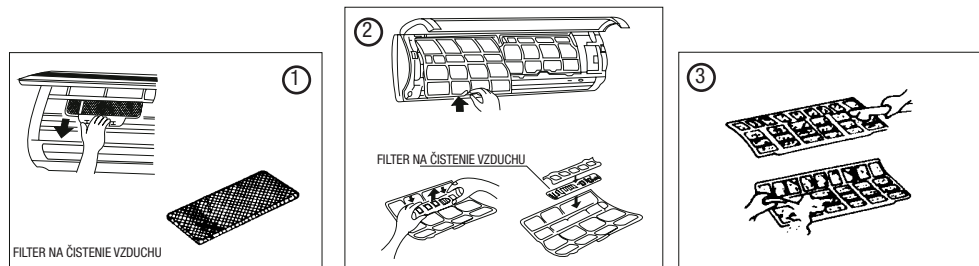

5. Opäť vložte vrchnú časť vzduchového filtra do prístroja a dávajte pozor, aby bol ľavý a pravý okraj správne nasmerovaný. Následne kompletne zasuňte filter (⑤).

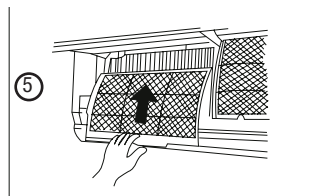

STAROSTLIVOSŤ A SKLADOVANIE

Ak chcete prístroj odstaviť z prevádzky na dlhšiu dobu, vykonajte nasledujúce kroky:

1. Nechajte dúchadlo spustené približne pol dňa, aby sa prístroj vysušil zvnútra.
2. Vypnite klimatizáciu a prerušte prívod vzduchu. Vyberte z diaľkového ovládania batérie.
3. Vonkajší prístroj si vyžaduje údržbu a čistenie v pravidelných intervaloch. Nepokúšajte sa prístroj ošetrovať ani čistiť. Obráťte sa za týmto účelom na odborného predajcu alebo odborný servis.

Kontroly pred opätovným uvedením do prevádzky

1. Skontrolujte, či je kabeláž neporušená a pripojená.
2. Skontrolujte, či je vložený vzduchový filter.
3. Ubezpečte sa, že vstup a výstup vzduchu nie sú blokované.

RADY K OBSLUHE

Pri bežnej prevádzke sa môžu vyskytnúť nasledujúce udalosti.

1. Ochranná funkcia klimatizácie, ochrana kompresora:

- Kompresor po zastavení nesmiete opäť zapnúť po dobu 3 minút. Žiadny studený vzduch (iba modely s chladiacou a vykurovacou funkciou):
- Prístroj disponuje špeciálnou funkciou, ktorá zabraňuje, aby bol vo vykurovacom režime vyfukovaný studený vzduch, keď sa výmenník tepla prístroja nachádza v jednej z nasledujúcich situácií a keď ešte nebola dosiahnutá nastavená teplota.
 - A) Vykurovacia prevádzka bola spustená len nedávno.
 - B) Odmrazovanie spustené.
 - C) Vykurovacia prevádzka s nízkou teplotou.
- Vnútorne a vonkajšie dýchadlá sa pri odmravovaní vypnú (iba modely s chladiacou a vykurovacou funkciou). Odmrazovanie je spustené (iba modely s chladiacou a vykurovacou funkciou).
- Pri nízkych vonkajších teplotách a vysokej vlhkosti vzduchu sa môže na vonkajšom prístroji počas vykurovacieho cyklu usadiť ľad. Vedie to k zníženému vykurovaciemu výkonu klimatizácie.
- V tomto stave klimatizácia preruší vykurovaciu prevádzku a automaticky spustí odmravovací režim.
- Odmrazovacia doba sa môže pohybovať medzi 4 až 10 minútami, v závislosti od vonkajšej teploty a množstva usadením ľadu na vonkajšom prístroji.

2. Z vnútorného prístroja vychádza biela hmla:

- V chladiacom režime môže pri veľkých teplotných rozdieloch medzi vstupom a výstupom vzduchu vzniknúť v miestnostiach s relatívnou vlhkosťou vzduchu biela hmla.
- Keď po odmravení znovu spustíte klimatizáciu vo vykurovacom režime, vznikne za určitých okolností z dôvodu vlhkosti biela hmla, ktorá sa uvoľňuje pri odmravovaní.

3. Z klimatizácie vychádza tichý zvuk:

- Za určitých okolností počuť pri zapnutom alebo krátko vypnutom procesore syčivý zvuk. Tento zvuk je spôsobený chladiacim médiom tečúcim cez vedenia.
- Za určitých okolností počuť pri zapnutom alebo krátko vypnutom procesore „syčivý“ zvuk. Tento zvuk je spôsobovaný tepelnou rozťažnosťou a chladiacou kompresiou plastových dielov v prístroji pri zmenách teploty...
- Takisto môžete počuť zvuk, keď sa pri prvom zapnutí napájania prúdom vráti vetrací kanál do východzej polohy.

4. Z vnútorného prístroja vychádza prach:

- Ide o normálnu reakciu, keď bola klimatizácia vypnutá na dlhšiu dobu alebo ak bola uvedená do prevádzky po prvýkrát.

5. Z vnútorného prístroja vychádza zvláštny pach:

- Tento pach vznikne vo vnútornom prístroji a vydávajú ho určité materiály a nábytky, resp. z dôvodu cigaretového dymu.

6. Klimatizácia sa prepne z režimu chladenia a vykurovania (iba modely s chladiacou a vykurovacou funkciou) výlučne na dýchaciu prevádzku:

- Keď vnútorná teplota dosiahne nastavenú teplotu klimatizácie, kompresor sa automaticky vypne a klimatizácia sa prepne do dýchacej prevádzky (FAN). Kompresor sa opäť zapne, len čo stúpne vnútorná teplota v chladiacom režime (COOL) až na nastavenú hodnotu alebo len čo klesne vo vykurovacom režime (HEAT) na nastavenú teplotu.

7. V chladiacom režime sa v izbách s vysokou, relatívnou vlhkosťou vzduchu (nad 80 % rel. vlhkosti vzduchu) môžu na povrchu vnútorného prístroja usadiť kvapky vody:

- Nastavte horizontálny vetrací kanál na maximálnu polohu výstupu vzduchu a nastavte vysoké otáčky ventilátora (HIGH).

8. Vykurovací režim (iba modely s chladiacou a vykurovacou funkciou):

- Klimatizácia vysáva horúci vzduch z vonkajšieho prístroja a prenáša ho vo vykurovacom režime cez vnútorný prístroj do okolia. Pri klesajúcich vonkajších teplotách sa náležite zmenší množstvo teplého vzduchu nasávaného klimatizáciou. Súčasne sa zvyšuje tepelná záťaž klimatizácie v dôsledku veľkého rozdielu medzi vnútornou a vonkajšou teplotou. Ak sa pomocou klimatizácie nedá dosiahnuť postačujúca teplota, odporúčame používať dodatočný vykurovací prístroj.

9. Funkcia automatického nového spustenia: Pri výpadku prúdu počas prevádzky sa prístroj úplne vypne:

- U prístrojov bez automatickej funkcie nového spustenia bliká po obnovení prívodu prúdu na vnútornom prístroji indikátor OPERATION. Aby ste prístroj znovu spustili, stlačte tlačidlo ON/OFF na diaľkovom ovládaní. U prístrojov s automatickou funkciou nového spustenia sa klimatizácia po obnovení prívodu prúdu automaticky znovu spustí. Všetky predošlé nastavenia boli uložené a zachovávajú sa pri novom spustení.

10. Výboj blesku alebo telefón automobilu, ktorý je prevádzkovaný v blízkosti prístroja, môžu viesť k chybám prístroja:

- V tomto prípade prerušte na krátko prívod prúdu prístroja a opäť obnovte spojenie. Stlačte tlačidlo ON/OFF na diaľkovom ovládaní, aby ste prístroj znovu spustili.

RIEŠENIE PROBLÉMOV

| Problém | Možná príčina | Čo treba urobiť? |
|---|---|---|
| Prístroj sa nechce spustiť. | Výpadok prúdu | Počkajte, kým sa opäť obnoví prúd. |
| | Za určitých okolností mohlo dôjsť k vytiahnutiu sieťového konektora. | Skontrolujte, či je konektor pevne zastrčený do nástennej zásuvky. |
| | Možno je vadná poisťka. | Vymeňte poisťky. |
| | Možno je batéria diaľkového ovládania prázdna. | Vymeňte batériu. |
| | Na časovači bol nastavený nesprávny čas. | Počkajte, kým neskončí odpočítavanie časovača alebo vymažte nastavenie časovača. |
| Prístroj nechladí alebo nevykuruje dobre (iba modely s chladiacou alebo vykurovacou funkciou), hoci z klimatizácie vychádza prúd vzduchu. | Nesprávne nastavenie teploty. | Nastavte správnu teplotu. Podrobný návod nájdete v časti „Používanie diaľkového ovládania“. |
| | Vzduchový filter je blokovaný. | Vyčistite vzduchový filter. |
| | Dvere alebo okná sú otvorené. | Zatvorte dvere alebo okná. |
| | Vstup alebo výstup vzduchu vnútorného alebo vonkajšieho prístroja boli zablokované. | Najprv odstráňte všetky prekážky a spustite prístroj znova. |
| | Bolo aktivované trojminútové ochranné vypnutie kompresora. | Počkajte. |

Ak sa Vám problém nepodarilo pomocou týchto rád odstrániť, obráťte sa na servisnú zákaznícku linku uvedenú na zadnej strane. Vysvetlite pritom zodpovedným zamestnancom poruchu a uveďte typ prístroja.

POZOR

Vypnite prístroj čo najskôr, ak sa vyskytne jedna z nasledujúcich porúch. Prerušte napájanie prístroja prúdom. Obráťte sa na najbližší zákaznícky servis.

1. Indikátor RUNNING alebo iné indikátory blikajú v rýchlom poradí (5 x za sekundu). Indikátory blikajú ďalej aj vtedy, keď ste vypli a opäť zapli napájanie prúdom.
2. Často sa prepália poistky alebo sa spustí ochranný spínač.
3. Do klimatizácie sa dostanú cudzie objekty alebo voda.
4. Diaľkové ovládanie nefunguje vôbec alebo iba chybné.
5. Iná nezvyčajná situácia.

PREDAJNÉ PODMIENKY

Kupujúci preberá ako podmienku kúpy zodpovednosť za správne používanie a starostlivosť o výrobok podľa tohto návodu na obsluhu. Kupujúci a používateľ musí sám posúdiť, kedy a ako dlho používať tento prístroj.

Ak sa s vyskytnú problémy s týmto výrobkom, dodržiavajte pokyny v záručných podmienkach. Nepokúšajte sa prístroj sami otvoriť alebo opraviť, prídete tým o záruku a môžete spôsobiť vecné škody alebo poranenia osôb.

ZÁRUČNÁ PODMIENKA

Tešíme sa, že ste sa rozhodli pre tento prístroj a dúfame, že z neho budete mať radosť.

Ak budete mať aj napriek tomu dôvod k reklamácií, obráťte sa na telefónne číslo uvedené na zadnej strane. Zadajte pri poruche Vašu presnú adresu, telefónne číslo a typ prístroja (z typového štítku prístroja). Tento prístroj bol vyrobený a skontrolovaný podľa najmodernejších metód.

Táto záruka sa vzťahuje na náhradné výkony alebo opravy výrobku, ktorý vykazuje chyby materiálu alebo opracovania. Táto záruka neplatí na poškodenia z profesionálneho použitia, zneužitia alebo neodborného použitia ani na dodatočné škody. Výrobca neručí za sprievodné alebo následné škody akéhokoľvek druhu. Toto obmedzenie neplatí pre obyvateľov štátov, v ktorých nie je povolené vylúčenie záruky za sprievodné alebo následné škody. Záruka sa poskytuje iba na pôvodné zakúpenie výrobku. Táto záruka neplatí pre filtre, ktoré môžu byť priložené k výrobku, okrem poškodení u chýb materiálu a výrobných chýb. Ak sa na výrobku zistia chyby materiálu alebo opracovania, výrobca podľa vlastného uváženia opraví výrobok alebo ho vymení.

Technické zmeny, omyly a chyby tlače vyhradené.

Nárok na záruku zaniká zásahmi kupujúcim alebo treťou osobou. Poškodenia, ktoré vznikli neodborným zaobchádzaním alebo obsluhou, nesprávnym rozmiestnením alebo uskladnením, neodborným pripojením alebo chybnými inštaláciami ako aj vyššou mocou alebo inými vonkajšími vplyvmi, nespádajú pod záruku. Pri reklamácii si vyhradzuje právo na vylepšenie poškodených dielov alebo nahradenie dielu alebo na výmenu prístroja. Vymenené diely alebo vymenené prístroje sa stávajú našim vlastníctvom. Prístroj sa podľa možnosti uvádza do prevádzky priamo na mieste. Podľa nášho usúdenia môžete prístroj prepraviť naspäť do zákaznickeho servisu na opravu na naše náklady.

Kupujúci môže požadovať zníženie nákupnej ceny alebo zrušenie kúpnej zmluvy iba vtedy, keď nie je definitívne možné ani dodatočnými vylepšeniami ani výmenou dosiahnuť použitie sľubované výrobcom. Nároky na náhradu škody, aj ohľadom následných škôd, sú vyhradené.

Pri nepotrebnom alebo neoprávnenom použití zákaznickeho servisu si za naše služby účtujeme bežné časové a prepravné poplatky. Reklamácie treba nahlásiť bezprostredne po ich zistení na telefónne číslo uvedené na zadnej strane.

Zákazník musí dokázať nárok na záruku – predložením dokladu o kúpe a správe o inštalácii autorizovanému odbornému stredisku. Pri nepredložení dokladov sa oprava spoplatňuje. Vrátenie poplatkov – po neskoršom zaslaní dokladu o kúpe – môže byť poskytnuté do jedného mesiaca od účtovacieho dátumu.

Skôr, ako si vyžiadate alebo objednáte zákaznický servis, skontrolujte, či sa nejedná o chybu obsluhy alebo o príčinu, ktoré nemajú nič spoločné s funkciou Vášho prístroja. Podrobne si za týmto účelom prečítajte návod na obsluhu!

Pri nefungovaní prístroja najprv prosím skontrolujte:

- a) či je v zásuvke prúd, prípadne pripojením iného elektrického prístroja
- b) či je chránený konektor v poriadku a či pevne sedí v zásuvke
- c) či nie je páčka termostatu nastavená na stop

comfee[®] by Midea

MIDEA EUROPE GmbH

Zülpicher Str. 5
40549 Düsseldorf
Germany

Service-Hotline DE 01805 - 12 16 17
(14 Cent pro Minute aus dem deutschen Festnetz)

Service-Hotline Europe 0049 - 1805 - 12 16 17
(english and german)

www.mideaaircon.de
info@mideaaircon.de